



UNIT PUSAT SETEMPAT (OSC)  
MAJLIS DAERAH BESUT  
22200 BESUT, TERENGGANU  
No. Tel : 09-695 6388  
Faks : 09-695 6199  
Emel : mdb@terengganu.gov.my  
Web : www.mdbesut.terengganu.gov.my



### SENARAI SEMAK PERMOHONAN KEBENARAN MERANCANG (TANAH)

Saya/kami : \_\_\_\_\_  
Alamat : \_\_\_\_\_  
No. K/P : \_\_\_\_\_

No.	Perkara	Online (PDF)	Salinan Hardcopy		Semakan	
			OSC (Salinan)	JPPL (Asal)	PSP	OSC
1	Surat Permohonan Rasmi (Tajuk permohonan pada surat, borang, dan pelan perlu sama)	√	√	√		
2	Borang A : Permohonan Untuk Kebenaran Merancang	√	√	√		
3	Salinan resit bayaran proses permohonan	√	√	√		
4	Salinan geran tanah	√	√	√		
5	Sijil Carian Rasmi Yang Terkini (Sah laku dalam tempoh 6 Bulan dari tarikh dikeluarkan)	√	√	√		
6	Pelan Akui (Certified Plan)	√	√	√		
7	Salinan Gambar Tapak (Minimum 4 Pandangan)	√	√	√		
8	Salinan <i>Power Of Attorney</i> (Jika Pemohon Bukan Tuan Tanah) atau Surat Tawaran bagi permohonan tanah kerajaan	√	√	√		
9	Salinan Surat Perlantikan	√	√	√		
10	Salinan Surat Perjanjian (Bercop setem dan tandatangan saksi)	√	√	√		
11	Set Lengkap Pelan Kebenaran Merancang (A1/A3)	√	1 Set	4 Set		
12	CD (Salinan pelan dan gambar)	-	√	√		
13	Set Laporan Cadangan Pemajuan (LCP) Bagi Pemajuan Yang Melebihi 5 Ekar	√	1 Set	2 Set		

Saya mengesahkan bahawa semua keterangan dan butiran seperti di atas telah disemak dan disertakan bersama dalam permohonan ini.

Tandatangan dan Nama Pemohon

Tarikh : \_\_\_\_\_

No. Tel. Pejabat :

No. Tel. Penghantar :

No. Tel. Pemohon :

**Nota :-**

1. Dokumen yang dikemukakan perlu diasingkan mengikut jabatan yang berkaitan (Termasuk salinan kepada urusetia OSC)
2. Pihak Urusetia OSC berhak untuk membatalkan permohonan yang tidak menepati keperluan
3. Pelan yang bertampal atau ditulis tangan adalah tidak diterima
4. JPPL : Jabatan Perancangan Pembangunan Dan Lanskap, MD Besut

**Peringatan :**

1. Sila pastikan maklumat yang diberikan adalah tepat dan terkini untuk memudahkan pihak kami menghubungi anda.
2. Tajuk cadangan permohonan pemajuan hendaklah ditunjukkan dengan jelas dengan menyatakan jenis cadangan, lot dan mukim bagi cadangan tersebut.
4. Pelan-pelan hendaklah dilukis dengan menggunakan skala yang bersesuaian seperti pelan tapak menggunakan skala tidak kurang 1:1000
5. Semua pelan hendaklah ditandatangani oleh pemilik dan Arkitek / Pelukis Pelan / Jurutera / Jururancang Bandar yang bertauliah.

UNTUK KEGUNAAN PEJABAT						
<b>Semakan Pertama/Kedua :</b>						
Permohonan : Lengkap	<input type="checkbox"/>	Tidak Lengkap	<input type="checkbox"/>			
Disemak oleh :						
_____						
Nama :						
Tarikh :						
<b>Disahkan oleh :</b>						
_____						
Nama :						
Tarikh :						
Tindakan :	<input type="checkbox"/>	Diproses	<input type="checkbox"/>	Dikembalikan	<input type="checkbox"/>	KIV

**PELAN FORMAT MAJLIS DAERAH BESUT**

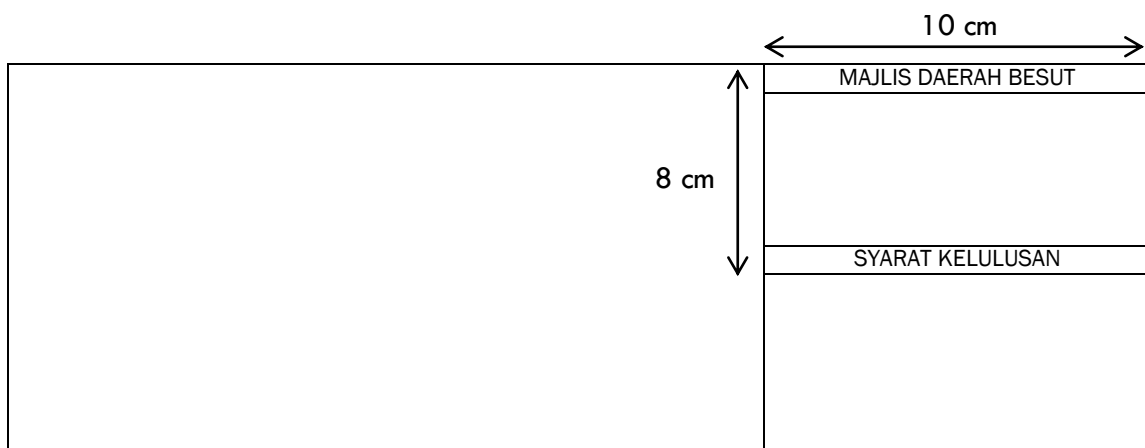

UNTUK KEGUNAAN MD BESUT SAHAJA

PERMOHONAN KEBENARAN MERANCANG.....	JURUKUR / PERANCANG BANDAR

**PELAN FORMAT PEJABAT TANAH BESUT**

	PEJABAT TANAH BESUT
	MAJLIS DAERAH BESUT
	PENGARAH TANAH DAN GALIAN
	MMKN
PELAN PRA HITUNGAN.....	JURUKUR